

# Manual de Identidad Visual

Éste manual ha sido actualizado de acuerdo a lo establecido en la **Ley 2345 de 2023** por medio de la cual se implementa el manual de identidad visual de las entidades estatales, se prohíben las marcas de gobierno y se establecen medidas para la austeridad en la publicidad estatal.





Índice

Descripción del logo.....	Pág 3
Descripción de la bandera.....	Pág 5
Paleta de color.....	Pág 6
Planimetría.....	Pág 8
Tipografía.....	Pág 16
Usos incorrectos.....	Pág 21
Aplicaciones visuales.....	Pág 45
Vocería y cuentas institucionales.....	Pág 45
Socialización (Anexo).....	Pág 46



La imagen institucional de la Agencia Logística de las Fuerzas Militares data desde el 30 de diciembre de 2005, momento en el cual se firmó el Decreto 4746 "Por el cual se fusiona el Fondo Rotatorio de la Armada Nacional y el Fondo Rotatorio de la Fuerza Aérea Colombiana en el Fondo Rotatorio del Ejército Nacional".

La logística militar tiene sus raíces en la visión del General Francisco de Paula Santander, cuya labor fue fundamental para los triunfos del Ejército patriota, que lo llevaron a la victoria definitiva en Boyacá, el 07 de agosto de 1819. Desde entonces, su papel ha sido vital para apoyar de manera eficiente y eficaz al personal de las diferentes Armas del Ejército. Esta importante insignia de arma, contiene la esencia de la Logística Militar "íntegra y valiente". <sup>1</sup>

Es por ello que la Agencia Logística de las Fuerzas Militares identifica su imagen corporativa en esta importante insignia, ya que a través del tiempo la logística militar se ha identificado con un águila en vuelo, queriendo evidenciar "Un águila en agresivo, vigilante y cuidadoso vuelo, lista para llegar con todos los servicios a donde fuere necesario" <sup>2</sup>, con las alas desplegadas, denotando su capacidad de respuesta para una atención oportuna en cualquier destino del territorio nacional, e incluso traspasando cualquier frontera de este, valiéndose de los cielos, mares, ríos y montañas.

La Agencia Logística de las Fuerzas Militares será el operador logístico con los más altos niveles de competitividad sistémica, integrada a los sistemas logísticos de las FFMM y otros actores de orden nacional e internacional.

Con el transcurrir de más de 18 años, la entidad ha posicionado la imagen corporativa, entre los militares y sus familias, así como en la ciudadanía en general, quienes identifican el águila como la fuerza y precisión en la entrega de bienes y servicios, en todo el territorio nacional brindando bienestar y apoyo a nuestras fuerzas.

El águila abstracta se soporta sobre una barra horizontal, con los colores de la bandera colombiana, enfatizando con ello el compromiso y orgullo de desarrollar su operación y gestión, en beneficio de nuestras Fuerzas Militares bajo el eslogan la “Unión de nuestras fuerzas” por la fusión de los fondos rotatorios. La imagen corporativa de la institución, incólume da señales de una organización que avizora el futuro, sustentando sus bases en un estilo vanguardista, altivo, proyectado al futuro.



1 <https://www.ejercito.mil.co/escudo-de-la--logistica-militar/>

2 <https://www.ejercito.mil.co/escudo-de-la--logistica-militar>

## Descripción de la Bandera

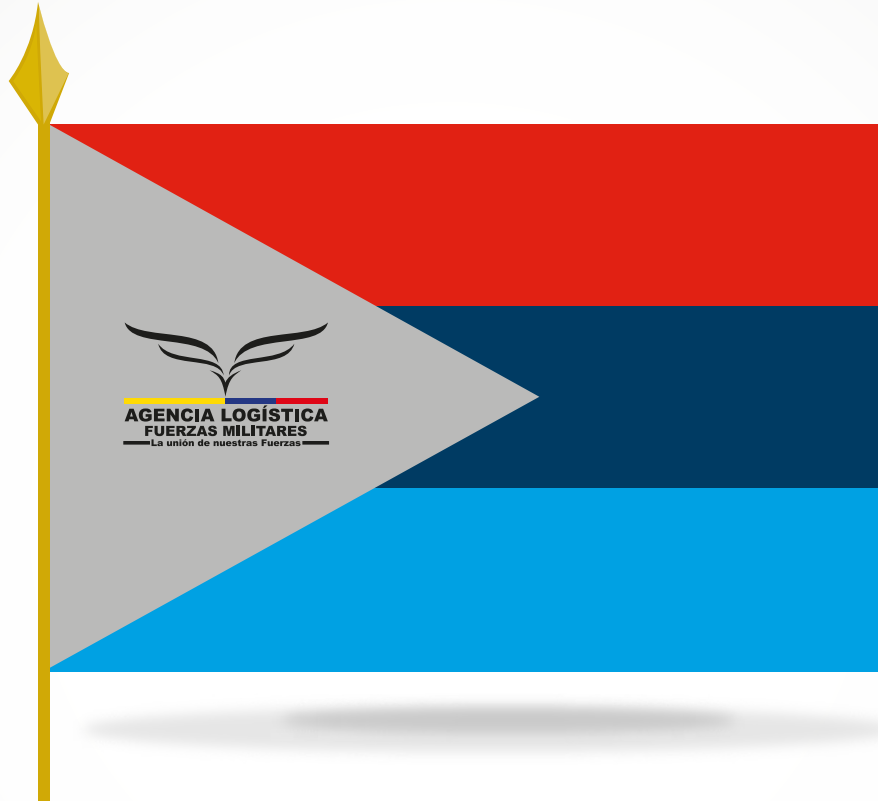

La Bandera Institucional de la Agencia Logística de las Fuerzas Militares, se compone de un rectángulo y en la parte interna contiene un triángulo, el cual está girado a la derecha 90 grados en color gris perla, distintivo del cuerpo logístico, además tres franjas horizontales dispuestas en el siguiente orden: en la franja superior el color rojo, distintivo del Ejército Nacional; la segunda franja en color azul oscuro, distintivo de la Armada Nacional. La tercera franja en azul celeste, distintivo de la Fuerza Aérea Colombiana, y en el centro está el logo de la Agencia Logística. La bandera tendrá un metro ochenta de largo (1.80 cm) por un metro veinte centímetros de ancho (1.20 cm) ancho.

Color Ministerio de Defensa

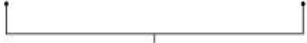

				
				
<p>           HEX 3c 86 b3            RGB 60 134 179            CMYK 76 36 15 2            LAB 53 -13 -31            GrayScale 54         </p>		<p>             El uso de esta versión positivo y negativo, es para impresión a una sola tinta.         </p>		

**Nota:**

- Para evitar variaciones de color a la hora de imprimir, se recomienda realizar prueba de color con base en el archivo original.
- El uso de la versión con nombre completo deberá ser bajo la aprobación de la Secretaría para las Comunicaciones y Prensa.

Paleta de Color



La paleta de colores actual se basa en el color azul (celeste y oscuro) que predomina en nuestra bandera institucional, y a su vez, el tono que identifica también al Ministerio de Defensa. Este va acompañado de un color en escala de grises y una paleta con los colores de la bandera de Colombia: Amarillo, Azul y Rojo.

**Colores principales**

R: 1,95  
G: 10,55  
B: 91,41  
#003c64

R: 29  
G: 112  
B: 183  
#1d70b7

R: 60  
G: 134  
B: 179  
#3c87b4

Se soporta en los colores del Ministerio de Defensa y los azules que predominan en nuestra bandera institucional.

**Colores complementarios**

R: 77  
G: 77  
B: 77  
#4D4D4D

R: 136  
G: 136  
B: 136  
#888888

R: 188  
G: 188  
B: 187  
#BCBCBB

Se soporta en los colores nuestra bandera institucional acompañado de un color en escala de grises.

R: 255  
G: 200  
B: 0  
CMYK023930

R: 0  
G: 49  
B: 137  
CMYK10085204

R: 216  
G: 0  
B: 37  
CMYK7100861

Se soporta en los colores de la bandera colombiana.

50%

25%

25%

## Planimetría

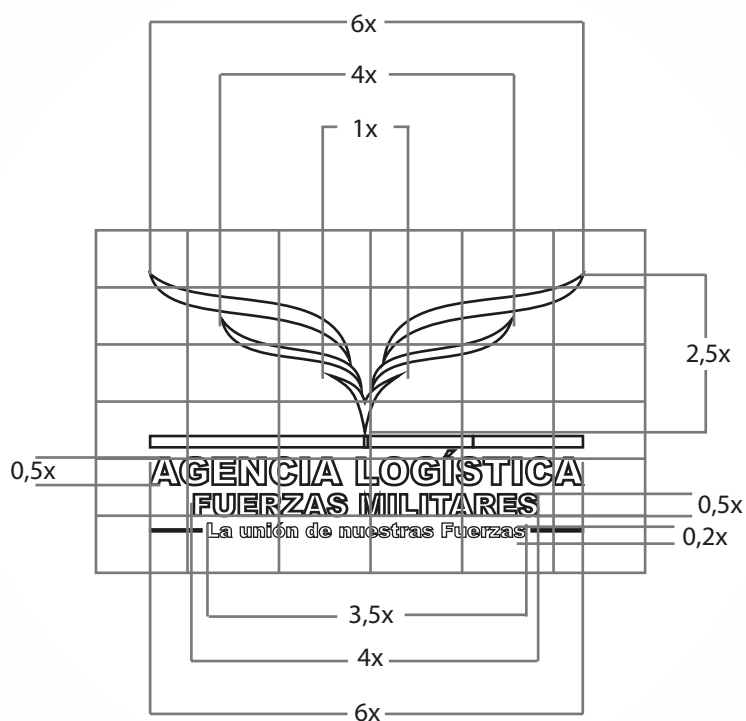

Como indica la ilustración son las áreas del tamaño que ocupa en su planimetría el logo de la Agencia Logística.



Área de Reserva



Se encuentra descrita de manera precisa los espacios que se deben conservar para el uso del logo donde se vaya a utilizar.

Escala de Grises



Porcentajes de negro que se deben respetar en escala de grises para denotar el diseño de la ALFM.

Positivo y Negativo



El uso correcto del logo en positivo negativo nos permitirá conocer su imagen en caso de ser necesario para diferentes requerimientos publicitarios.

## Uso Sobre fondos a una tinta



C: 1,95  
M: 10,55  
Y: 91,41  
K: 0



C: 100  
M: 87,89  
Y: 7,81  
K: 0,39



C: 0,78  
M: 100  
Y: 97,66  
K: 0,39

Estos son los colores que la ALFM utilizará en caso de ser requerida su impresión a una tinta.

La utilización del logo a una tinta es requerida para su especificación, dado que es muy utilizada en impresiones y publicaciones especializadas.

## Uso Sobre fondos Oscuros

Cuando se use el logo en policromía (full Color) sobre fondos oscuros el logo debe mantenerse, como se indica en cada una de las ilustraciones, así mismo se especifica los colores que se deben utilizar respectivamente.



■ C: 0  
M: 0  
Y: 0  
K: 100



■ C: 100  
M: 56  
Y: 7,81  
K: 61



■ C: 0,78  
M: 100  
Y: 97,66  
K: 23

## Uso Sobre fondos Claros

Cuando se use el logo en policromía (full Color) sobre fondos claros el logo debe mantenerse, como se indica en cada una de las ilustraciones, así mismo se especifica los colores que se deben utilizar respectivamente.



Uso a una tinta sin fondo

Su uso a una tinta sin fondo se utilizará según a la necesidad de requerimientos, fines comerciales o publicitarios que estime la Entidad.



## Tipografía logo

### **AGENCIA LOGÍSTICA FUERZAS MILITARES**

Fuente: Arial Bold

Minúsculas:

**abcdefghijklmnopqrstuvwxy**

Mayúsculas:

**ABCDEFGHIJKLMNQRSTU-  
VWXYZ**

Números:

**1 2 3 4 5 6 7 8 9 0**

**La unión de nuestras Fuerzas**

Fuente: Arial Black

Minúsculas:

**abcdefghijklmnopqrstuvwxy**

Mayúsculas:

**ABCDEFGHIJKLMNQRST-  
TUVWXYZ**

Números:

**1 2 3 4 5 6 7 8 9 0**



**AGENCIA LOGÍSTICA  
FUERZAS MILITARES**  
— La unión de nuestras Fuerzas —



## Tipografía: Aplicación principal y complementaria

### Tipografía principal:

Esta tipografía logra abarcar el concepto de equilibrio en la comunicación del Gobierno de Colombia. Nunito Sans es una familia tipográfica bastante completa que permite tener composiciones equilibradas por sus diferentes variantes.

# Nunito Sans

<p><b>Aa</b></p> <p>Nunito Sans Black</p> <p>Mayúsculas/Minúsculas Aa Bb Cc Dd Ee Fe Gg Hh Ii Jj Kk Ll Mm Nn Ññ Oo Pp Qq Rr Ss Tt Uu Vv Ww Xx Yy Zz</p> <p>Números 1 2 3 4 5 6 7 8 9 0</p> <p>Caracteres especiales !"#\$%&amp;'()*?@</p>	<p><b>Aa</b></p> <p>Nunito Sans Extra Bold</p> <p>Mayúsculas/Minúsculas Aa Bb Cc Dd Ee Fe Gg Hh Ii Jj Kk Ll Mm Nn Ññ Oo Pp Qq Rr Ss Tt Uu Vv Ww Xx Yy Zz</p> <p>Números 1 2 3 4 5 6 7 8 9 0</p> <p>Caracteres especiales !"#\$%&amp;'()*?@</p>	<p><b>Aa</b></p> <p>Nunito Sans Bold</p> <p>Mayúsculas/Minúsculas Aa Bb Cc Dd Ee Fe Gg Hh Ii Jj Kk Ll Mm Nn Ññ Oo Pp Qq Rr Ss Tt Uu Vv Ww Xx Yy Zz</p> <p>Números 1 2 3 4 5 6 7 8 9 0</p> <p>Caracteres especiales !"#\$%&amp;'()*?@</p>	<p><b>Aa</b></p> <p>Nunito Sans SemiBold</p> <p>Mayúsculas/Minúsculas Aa Bb Cc Dd Ee Fe Gg Hh Ii Jj Kk Ll Mm Nn Ññ Oo Pp Qq Rr Ss Tt Uu Vv Ww Xx Yy Zz</p> <p>Números 1 2 3 4 5 6 7 8 9 0</p> <p>Caracteres especiales !"#\$%&amp;'()*?@</p>	<p><b>Aa</b></p> <p>Nunito Sans Regular</p> <p>Mayúsculas/Minúsculas Aa Bb Cc Dd Ee Fe Gg Hh Ii Jj Kk Ll Mm Nn Ññ Oo Pp Qq Rr Ss Tt Uu Vv Ww Xx Yy Zz</p> <p>Números 1 2 3 4 5 6 7 8 9 0</p> <p>Caracteres especiales !"#\$%&amp;'()*?@</p>	<p><b>Aa</b></p> <p>Nunito Sans Light</p> <p>Mayúsculas/Minúsculas Aa Bb Cc Dd Ee Fe Gg Hh Ii Jj Kk Ll Mm Nn Ññ Oo Pp Qq Rr Ss Tt Uu Vv Ww Xx Yy Zz</p> <p>Números 1 2 3 4 5 6 7 8 9 0</p> <p>Caracteres especiales !"#\$%&amp;'()*?@</p>	<p><b>Aa</b></p> <p>Nunito Sans Extra Light</p> <p>Mayúsculas/Minúsculas Aa Bb Cc Dd Ee Fe Gg Hh Ii Jj Kk Ll Mm Nn Ññ Oo Pp Qq Rr Ss Tt Uu Vv Ww Xx Yy Zz</p> <p>Números 1 2 3 4 5 6 7 8 9 0</p> <p>Caracteres especiales !"#\$%&amp;'()*?@</p>
---	--	--	--	---	---	---

### Tipografía complementaria:

Esta tipografía se implementará en casos puntuales como mailings y documentos office donde se deban editar en cualquier computador, por esta razón la Verdana es considerada una tipografía completa y de fácil acceso.

Esta tipografía no será implementada en diseño de piezas y/o cualquier diagramación.

# Verdana

<p><b>Aa</b></p> <p>Verdana <b>Bold Oblique</b></p> <p>Mayúsculas/Minúsculas Aa Bb Cc Dd Ee Fe Gg Hh Ii Jj Kk Ll Mm Nn Ññ Oo Pp Qq Rr Ss Tt Uu Vv Ww Xx Yy Zz</p> <p>Números 1 2 3 4 5 6 7 8 9 0</p> <p>Caracteres especiales !"#\$%&amp;'()*?@</p>	<p><b>Aa</b></p> <p>Verdana <b>Bold</b></p> <p>Mayúsculas/Minúsculas Aa Bb Cc Dd Ee Fe Gg Hh Ii Jj Kk Ll Mm Nn Ññ Oo Pp Qq Rr Ss Tt Uu Vv Ww Xx Yy Zz</p> <p>Números 1 2 3 4 5 6 7 8 9 0</p> <p>Caracteres especiales !"#\$%&amp;'()*?@</p>	<p><b>Aa</b></p> <p>Verdana <b>Oblique</b></p> <p>Mayúsculas/Minúsculas Aa Bb Cc Dd Ee Fe Gg Hh Ii Jj Kk Ll Mm Nn Ññ Oo Pp Qq Rr Ss Tt Uu Vv Ww Xx Yy Zz</p> <p>Números 1 2 3 4 5 6 7 8 9 0</p> <p>Caracteres especiales !"#\$%&amp;'()*?@</p>	<p><b>Aa</b></p> <p>Verdana <b>Regular</b></p> <p>Mayúsculas/Minúsculas Aa Bb Cc Dd Ee Fe Gg Hh Ii Jj Kk Ll Mm Nn Ññ Oo Pp Qq Rr Ss Tt Uu Vv Ww Xx Yy Zz</p> <p>Números 1 2 3 4 5 6 7 8 9 0</p> <p>Caracteres especiales !"#\$%&amp;'()*?@</p>
---	---	--	--

Fuente: Manual de Identidad Visual Presidencia de la República

Uso del logo y sus regionales



Para las regionales, en la parte inferior se agrega el nombre respetando los lineamientos anteriormente mencionados.

Uso del logo- Horizontal/ Vertical



Vertical



Horizontal

El logo podrá utilizarse de las dos formas indicadas para facilitar su uso, de forma horizontal y vertical respetando los parámetros plasmados en la ilustración.

El uso de la versión horizontal solo deberá ser bajo la aprobación del equipo de Marketing y Comunicaciones.

## Tamaño Mínimo



### Vertical

Teniendo en cuenta la legibilidad de nuestra marca el logo puede utilizarse en su mínima expresión, manteniendo estas proporciones indicadas, con el fin de siempre ser visible el nombre de Entidad, facilitando la impresión de material publicitario o según lo que se requiera, así mismo se omitirán algunos elementos como última frase y las líneas laterales “-La unión de nuestras Fuerzas-”.



### Horizontal

Usos Incorrectos del Logo

Usos Correctos



Usos Incorrectos



A modo de guía, aquí se presentan algunas aplicaciones incorrectas que se deben evitar con el fin de proteger la integridad de la marca.

## Usos Incorrectos

### Usos incorrectos:

A modo de guía, aquí se presentan algunas aplicaciones incorrectas que se deben evitar con el fin de proteger la integridad de la imagen institucional.



De acuerdo a la Ley 2345 del 30 de diciembre de 2023 en el artículo 4 literal b.

“b) Se prohíbe cualquier uso o implementación de marca de gobierno. Será incompatible cualquier reforma al Manual de Identidad Visual que contenga símbolos, imágenes o mensajes alusivos a las marcas de gobierno”.

Aplicaciones

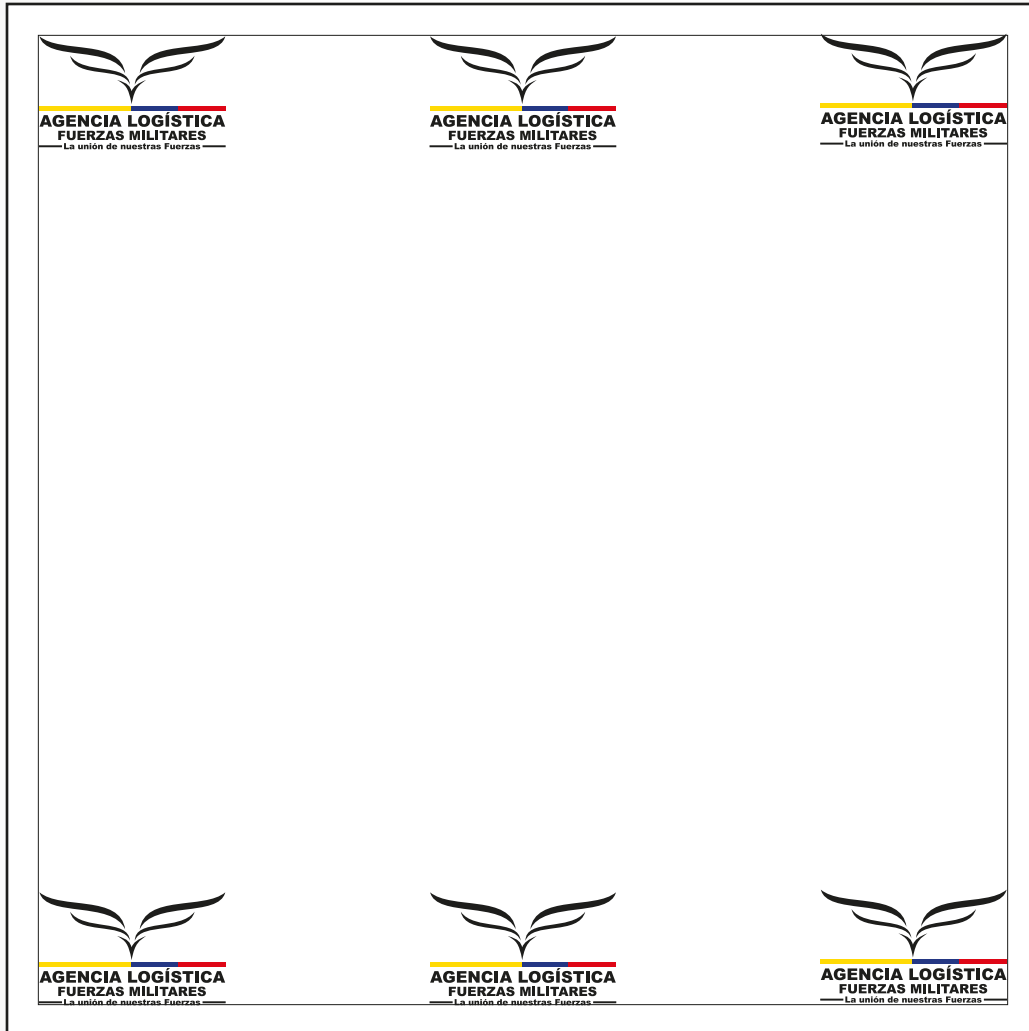

El logotipo puede ser utilizado en su parte superior e inferior del área de trabajo, respetando la planimetría. Esta ubicación se implementará para todo el material digital e impreso, tales como: Videos, publicaciones digitales, pendones, afiches, volantes y demás, acordes a los lineamientos del Manual de Identidad Visual de la entidad y del Gobierno Nacional

Co-Branding

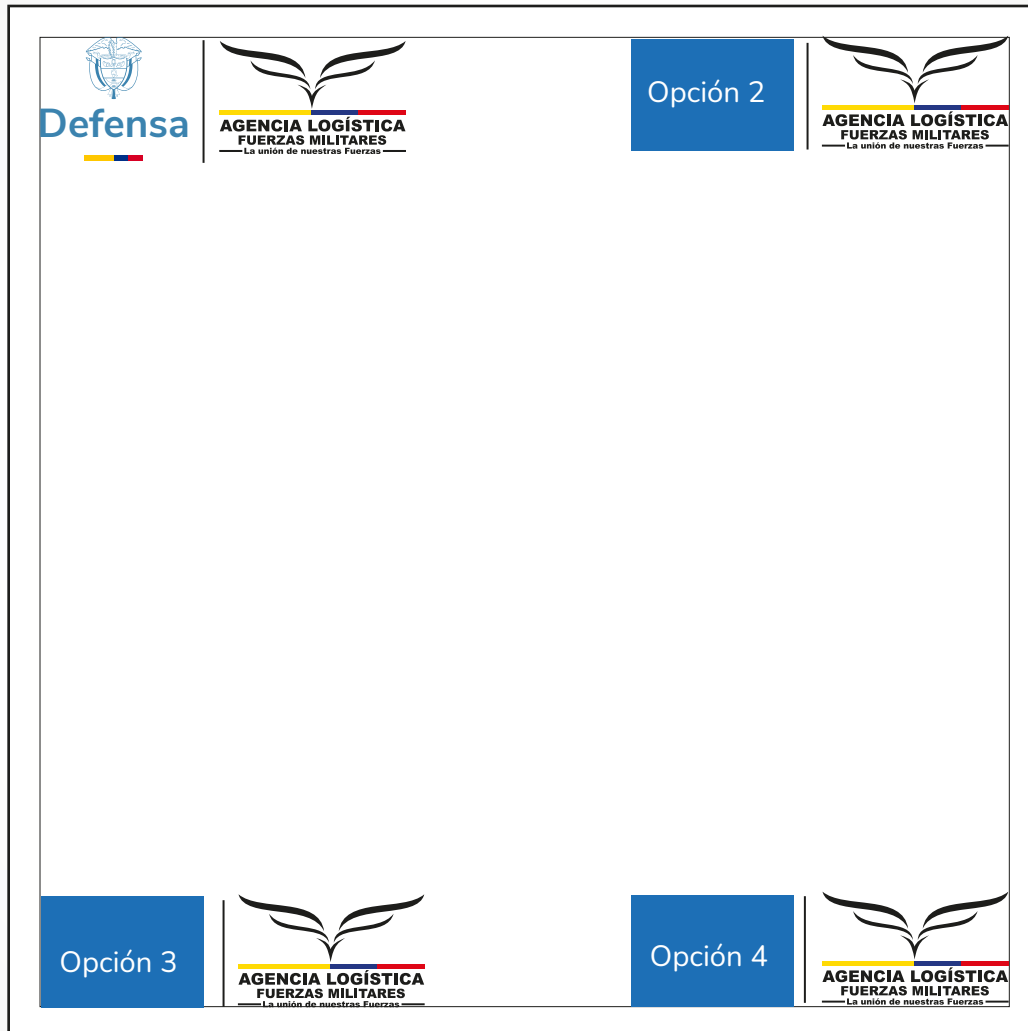

Respetar las líneas guía de cada ubicación de los logos, en su parte superior e inferior. Esta ubicación se implementará para todo el material impreso y digital, acordes a los lineamientos del Manual de Identidad Visual de la entidad y del Gobierno Nacional.



Co-Branding



Los logos deberán respetar el área de reserva de la mesa de trabajo, con ello se garantiza la protección del logo y evitar que el mismo, quede por fuera de la mesa de trabajo, acordes a los lineamientos del Manual de Identidad Visual de la entidad y del Gobierno Nacional.

Co-Branding



Respetar las líneas guía de cada ubicación de los logos, en su parte superior e inferior. Esta ubicación se implementará para todo el material impreso y digital, acordes a los lineamientos del Manual de Identidad Visual de la entidad y del Gobierno Nacional.

## Piezas gráficas



### COMEDORES DE TROPA

Expertos en el servicio de alimentación a las unidades Militares, ubicadas a lo largo y ancho del país.



### CAD'S

La Agencia Logística de las Fuerzas Militares cuenta con 28 CAD'S (Centro de Almacenamiento y Distribución) a nivel nacional, distribuidos en 11 Regionales.

Las imágenes que se utilicen en nuestras comunicaciones deben destacarse por infraestructuras, fachadas, unidades de negocio o por la presencia de personas, funcionarios haciendo su actividad.

Chaquetas

Logo de la ALFM-Lado Izquierdo



Bolsillos

Bolsillos

Chaquetas prensa

Logo de la ALFM-Lado Izquierdo

Colores corporativos



Bolsillos

Este tipo de chaqueta solo será utilizado por el equipo de Marketing y Comunicaciones para para identificarse en eventos y demás actividades externas de la entidad.

Camisetas



Gorra



Gorra en material tela tipo dril, visera en cuerpo plástico, estilo americano, cierre hebilla metálica en color azul oscuro y negro, con el logo de la Agencia Logística de las Fuerzas Militares, bordado, la cual debe de ir en la parte delantera.

## Agencito



La mascota institucional llamado “AGENCITO”, es la representación de un águila símbolo de la Logística Militar, porta una gorra azul marino en donde se encuentra inscrito el logo símbolo de la AGENCIA LOGISTICA DE LAS FUERZAS MILITARES. Asimismo, lleva estampado en la camisea de color blanco el logo de la Entidad, con letras en color negro mate. La mascota será utilizada en actividades de comercialización de productos, integración del personal, figura dinámica para avisos y publicaciones. Está prohibido el uso de la mascota institucional en reuniones privadas, así como su uso por fuera de los parámetros de respeto y discreción lógicos de su utilización.



## Backing de Prensa



Las medidas del backing se modificarán de acuerdo a las necesidades y los espacios en los cuales se vaya a emplear.

Señalización



## Presea o Botón de Servicio

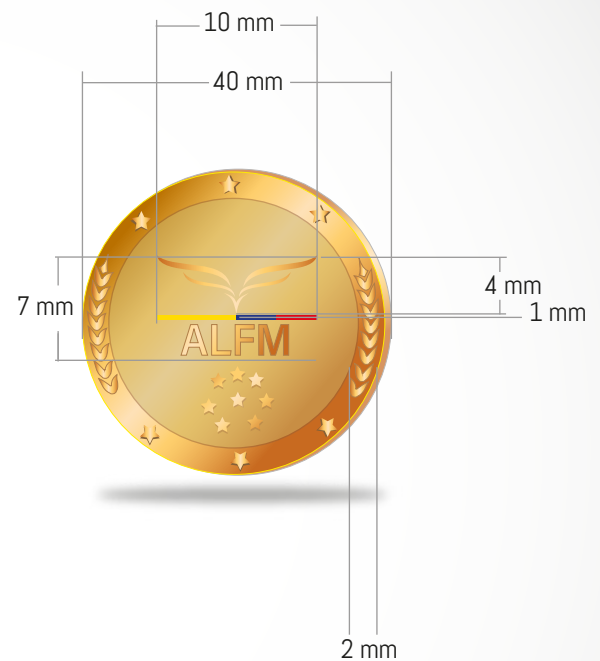

Consistente en escudo de 20mm de diámetro, fabricada en crisocal con acabado dorado con logotipo parte superior central alto relieve de 7mm de alto por 11mm de ancho y franja inferior con el tricolor nacional (amarillo, azul y rojo), estrellas circundantes en bajo relieve, tres (3) parte superior y tres (3) parte inferior; laureles en bajo relieve al lado derecho y lado izquierdo del escudo. Estrellas en alto relieve (parte inferior central, bajo el logotipo de la ALFM), de acuerdo al número de años (cada estrella representa cinco años de servicio), de 2mm c/u según el tiempo de servicio. Terminación Resinada, Fijación pin broche y puntillo, espesor de 1 mm empaque en estuche en pana azul oscuro con medidas de 5.5 cm X 5.5cm X 3cm.

## Medalla Conmemorativa Cinta al Cuello

Medalla "Al mérito" de la Agencia Logística de las Fuerzas Militares de Colombia



Fabricada en crisocal acabado dorado, de Cuatro (4) Brazos con rayos de sol dorados, centro sobre puesto unidos con bisel externo Laureles Dorados, bisel interno, con escudo troquelado en forma redonda en color dorado de 30 mm de diámetro por 2 mm de grosor, con logotipo de la Agencia en alto relieve en color patrio así como la palabra MEDALLA AL MERITO en alto relieve, brazos en colores Rojo (Pantone 485 C) Ejército, azul Rey (Pantone Reflex blue 293) Armada, azul oscuro (Pantone 297 C) Fuerza Aérea, y Gris (Pantone 7543) Agencia, con bordes dorados, cinta al cuello de 90 cms de largo, de colores Rojo, Azul rey, Azul oscuro y Gris de 40 mm de ancho, con argolla dorada, en el respaldo dorado personalizado directamente en medalla c individual. Venera de 40 mm de ancho por 10 mm de alto colores Rojo (Pantone 485C) Ejército, azul rey (Pantone Reflex blue 293C) Armada, azul oscuro (Pantone 297C) Fuerza Aérea y Gris (Pantone 7543C) Agencia con bordes dorados – Logo de la Agencia en Dorado. Miniatura o Replica de 20 mm de diagonal mayor y escudo de 10.5 mm de diámetro en la parte central con logotipo de la Agencia en alto relieve. Estuche para medalla pana japonesa azul oscuro interior en satín blanco de 18 cms x 10 cms x 4 en una sola pieza.

## Placa Conmemorativa en Cuero Repujado

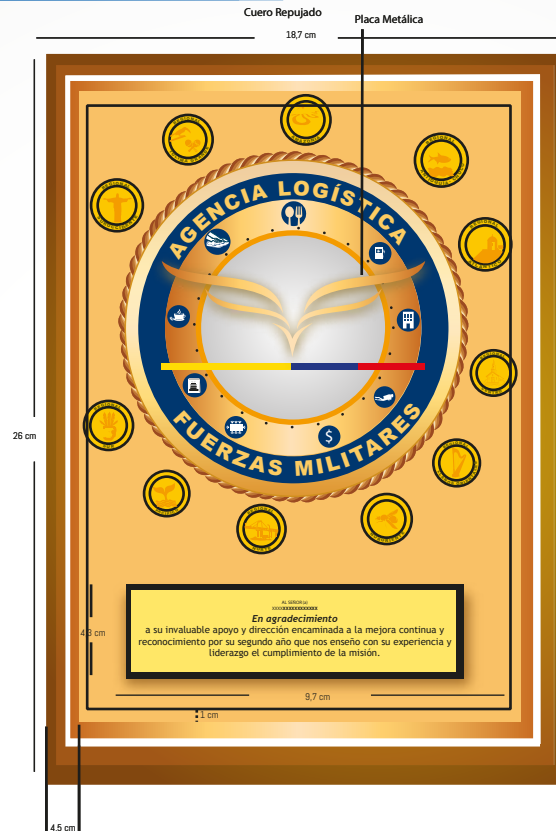

Cuadro en cuero con madera, con color y alto relieve en el logotipo ubicado en la parte central de la imagen, así mismo con una placa en cuero con leyenda conmemorativa. Cuero color piel de 24,7cm de alto x 18,7cm de ancho, con líneas negras. Leyenda en la tipografía: Trebuchet-Regular. 11 iconos que representan las regionales a nivel nacional, ubicados alrededor del logotipo de la Agencia Logística de las FFMM, medidas una de 2,5cm c/u de diámetro, las circunferencias debe tener un color negro en el borde, las letras e icono interior. En la parte central del “rectángulo en cuero” antes mencionado debe ir este emblema institucional. Borde: Debe llevar el borde circular en bajo relieve como ilustra en la imagen. Franja Azul: Color azul C:100 M:70 Y:0 K: 40 Letra “Agencia Logística Fuerzas Militares” Color Dorado, en mayúscula sostenida, utilizando la tipografía: Arial Black, ubicadas sobre la Franja Azul, antes mencionada en la descripción. Franja Dorada: Con acabado dorado. Iconos unidades de negocio: Estos iconos están ubicados sobrepuestos en la franja dorada antes mencionada, con un círculo azul Color azul C:100 M:70 Y:0 K: 40 Con el icono en color blanco. Ubicados sobre la franja dorada. Circunferencia de con acabado plateado. Escudo en de la Agencia en alto relieve. Marco en madera con diseño grabado en la parte interior de un grosor de 1,0cm de ancho x 29,7cm de alto, resaltando con color negro el diseño en los espacios, esquinas finalizadas en curvas, marco brillante con líneas negras laterales.



## Placa Conmemorativa en Cuero Repujado



La Moneda Institucional de la Agencia Logística de las Fuerzas Militares parte de una circunferencia, en el cual de manera frontal tiene una medida de 7cm de diámetro, con un espesor de 5mm, en el centro está ubicado el logotipo de la Entidad, acompañando alrededor de los servicios que brindamos, representados de manera icónica, con letras ubicadas de manera circular que dicen; “Agencia Logística de las Fuerzas Militares”, en la parte posterior tiene una medida de 7cm de diámetro, con un espesor de 5mm, en centro están ubicados los escudos del Ejército Nacional, Armada Nacional y la Fuerza Aérea Colombiana, acompañado alrededor de las 11 regional regional de la ALFM ilustrados de manera icónica, con letras que describen el lema “Trabajamos con orgullo para los héroes de Colombia” Moneda de 70mm elaborada en criscoal, troquelada en pantógrafo tridimensional, con acabado en dorado y esmaltada al fuego. Borde: Debe llevar al borde circular en bajo relieve, ocupando un espacio de 0,2 mm Franja Azul: Tiene Grosor de 0,5mm de ancho. Color azul C:100 M:70 Y:0 K:40 Letra “Agencia Logística de las Fuerzas Militares” Color Dorado, en mayúscula sostenida, utilizando la tipografía; Arial Black ubicadas sobre la gran de negocio: Estos iconos deben tener un diámetro de 0,8mm sobrepuestos en la franja dorada antes mencionada, con un círculo azul color azul: C:100 M:70 Y:0 k:40 con el icono en color blanco. Ubicados sobre la franja dorada. Circunferencia de 0,38 cm de diámetro, con acabado plateado Escudo de la Agencia Pública en alto relieve, con unas dimensiones de 0,5 cm de ancho x 0,35 cm de alto.

Lado 2: Borde: Debe llevar el borde circular en bajo relieve, ocupando un espacio de 0,2mm Franja Azul: Tiene un grosor de 0,5 mm de ancho. Color azul C:100 M:70 Y:0 K:40 circunferencia de 0,5cm de diámetro, con acabado plateado.

Pendones



De acuerdo a la normatividad actual, Decreto 199 del 20 de febrero de 2024, Por el cual se establece el Plan de Austeridad del Gasto 2024 para los órganos que hacen parte del Presupuesto General de la Nación, las actividades y material POP de la presente guía, se enviarán a producción de acuerdo a la normatividad vigente.



### Nombres y Apellidos

Cargo

Dependencia o Regional

Teléfono

Calle 95 No. 13 - 08 Bogotá, Colombia

[www.agencialogistica.gov.co](http://www.agencialogistica.gov.co)

Logo

Espacio reservado para el logo de la entidad certificadora.  
(Cuando se requiera)



## Bienes Inmuebles



Fachada Identidad

Bienes inmuebles: son aquellas cosas que no pueden trasladarse de un lugar a otro, construcciones que se encuentran sobre un terreno. Por ejemplo: una casa, una fábrica, un local, un edificio.

Carné Institucional

Carné institucional impreso o digital:

Cada Ministerio modifica su logo y color según lo asignado, las Entidades podrán usar el diseño y ajustarán su color al Ministerio al cual representen. Aquellos que usen el carné en versión digital, deben hacer las modificaciones de diseño y actualizar el código QR que se vaya a emplear.

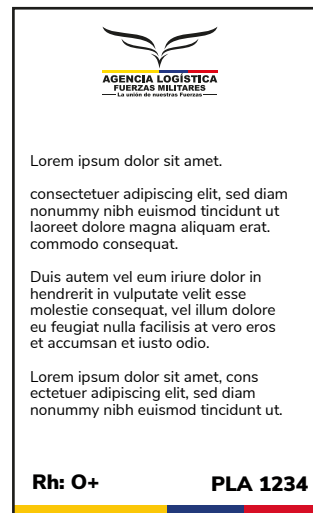
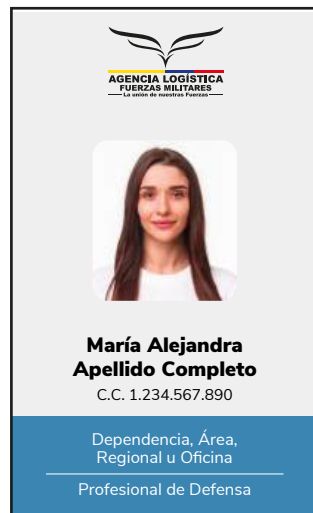
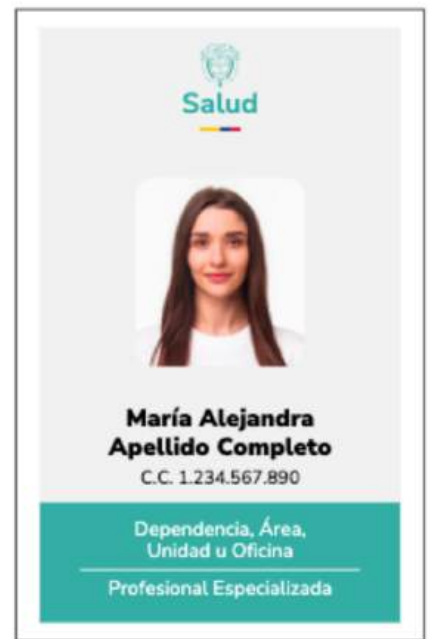
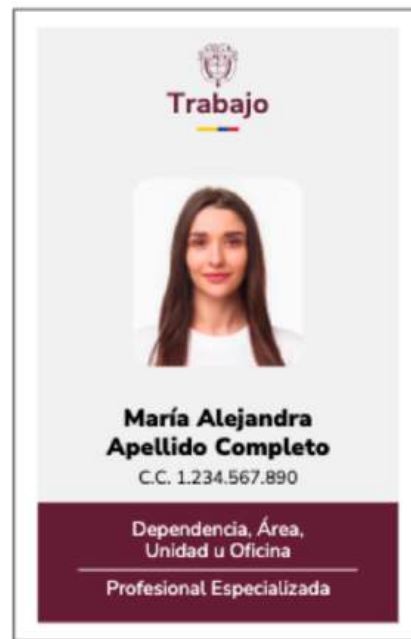
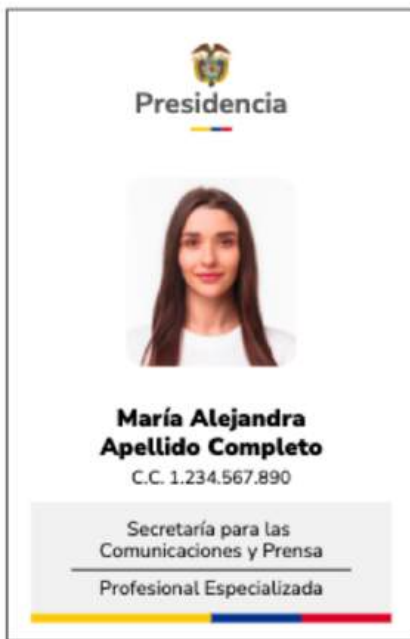

Formatos

Formato para Entidades:

Documento resolución, documento carta, comunicado de prensa, impreso y digital.

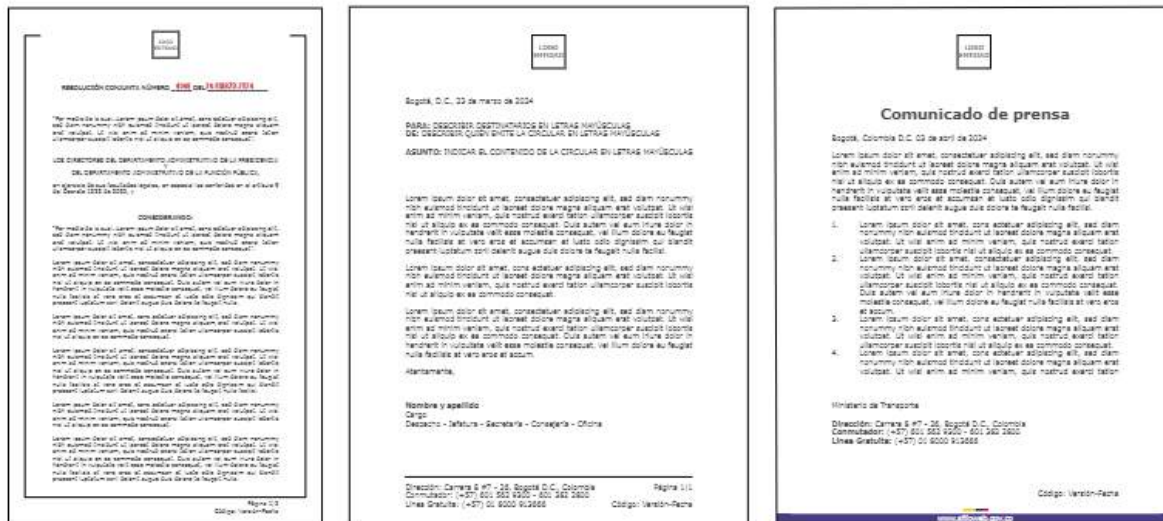

Nota: el color de la franja inferior para el comunicado de prensa, se ajusta al color del Ministerio al cual representa.

Nota: El color de la franja inferior para comunicados de prensa, se ajusta al color del Ministerio de Defensa.

La tipografía: Verdana Regular y Bold de 11 puntos.

Fuente: Manual de Identidad Visual **Presidencia de la República**

Presentación



Título de la presentación



Contenido Foto-Texto



**Contenido:**

- 1-Lorem ipsum dolor sit amet, consectetur
- 2-Lorem ipsum dolor sit amet, consectetur
- 3-Lorem ipsum dolor sit amet, consectetur



**Fuente para título - 20 px**

Lorem ipsum dolor sit amet, consectetur adipiscing elit, sed diam nonummy nibh euismod tincidunt ut laoreet dolore magna aliquam erat volutpat. Ut wisi enim ad minim veniam,

Fuente para texto corrido - 16 px

Se recomienda el uso de la tipografía Nunito Sans, en caso de no tener esta fuente, usar la tipografía secundaria para documentación Verdana.

## Vocería y Cuentas Institucionales



[www.agencialogistica.gov.co](http://www.agencialogistica.gov.co)



Agencia Logística de  
las Fuerzas Militares



@AgLogistica



aglogisticafm



Agencia Logística de  
las Fuerzas Militares



Agencia Logística  
ffmm

Socialización interna



Evidencia de la socialización cliente interno

A. Nombres Y Apellidos	B. Dependencia o Proceso	C. Tema	D. Email
gabriel ariza fernandez jimenez	gestión documental	actualización manual de identidad visual	gabriel.ariza@agencialogistica.gov.co
EDUARDO GÓMEZ POLO	Administración Regional Amazonas	Socialización Manual de identidad visual	eduardo.gomez@agencialogistica.gov.co
Leibeth Nájera Santos Gómez	Dirección de Control Interno	Socialización del Manual de Identidad Visual	leibeth.najera@agencialogistica.gov.co
Yulma Estebanour Viquez	Oficina Asesora de Planeación e Infraestructura	Socialización Manual de Identidad Visual	yulma.estebanour@agencialogistica.gov.co
LUCE DIPASALTA	MARKETING Y COMUNICACIONES	socialización Manual Identidad Visual	LUCE.DIPASALTA@AGENCIALOGISTICA.GOV.CO
Tulka Yaneth Martínez Acosta	Contratos	Socialización del Manual de Identidad Visual	tulka.martinez@agencialogistica.gov.co
Concepción Tzucul Rojas	Dirección Asesora de Planeación e Infraestructura	Socialización Manual de Identidad Visual	concepcion.tzucul@agencialogistica.gov.co
LUCE ALBERTO YAGIELSON	Abastecimientos	Manuales de Identidad Visual	lucy.alberto.yagielson@agencialogistica.gov.co
Sandra Milena Cárdena	Gestión de la Continuidad	Socialización Manual de Identidad Visual	sandra.milena@agencialogistica.gov.co
Adriana Álvarez Buitrago	Abastecimientos	Manual de Identidad Visual	adriana.alvarez@agencialogistica.gov.co
Cesar Augusto Ariza Álvarez	Grupo administrativo y talento humano	Manuales de identidad visual	Cesar.ariza@agencialogistica.gov.co
AMARILIO FLORES GARCÍA	Administración Regional Amazonas	Socialización Manual de identidad visual	amarilio.flores@agencialogistica.gov.co
Tulka Yaneth Martínez Acosta	Oficina Asesora de Planeación e Infraestructura	Socialización Manual de Identidad Visual	tulka.martinez@agencialogistica.gov.co
Cecilia Sandoval Aguilar	Oficina Asesora de Planeación e Infraestructura	Socialización del Manual de Identidad Visual de acuerdo a los lineamientos	cecilia.sandoval@agencialogistica.gov.co
CELY YOLIMA MICHES RÍOS	GRUPO SST	Socialización Manual de Identidad Visual	cely.yolima@agencialogistica.gov.co
NILSON RIVERA RIVERA GÓMEZ	SUBDIRECCIÓN GENERAL DE CONTROL FINANCIERO Y ATENCIÓN AL CLIENTE	Manuales de Identidad Visual de acuerdo a los lineamientos	NILSON.RIVERA@AGENCIALOGISTICA.GOV.CO
CHRISTIAN DAVILA SUAREZ	SECRETARÍA Y ATENCIÓN AL CLIENTE	REGULACIÓN (SISTEMA DE REGISTRO)	CHRISTIAN.DAVILA@AGENCIALOGISTICA.GOV.CO
LEIDY JORHANA PARRAMO LOZANO	Abastecimientos Clase I	Manual de Identidad Visual	leidy.parramo@agencialogistica.gov.co
ADRIANA PATRICIA CUENTES	DIRECCIÓN DE ABASTECIMIENTO	SOCIALIZACIÓN MARKETING Y COMUNICACIÓN	adriana.cuentesa@agencialogistica.gov.co
MARY LUC GALIANO BANGUEIRO	FRANCOPACIFICARTEPA	socialización del Manual de identidad visual	mary.luc.galiano@agencialogistica.gov.co
GENY KATIELLA MARTÍNEZ BUI	GRUPO SST - GS	Socialización Manual de Identidad Visual	geny.katella@agencialogistica.gov.co
LINA PATRICIA LOPEZ RAMOS	DIRECCIÓN DE PRODUCCIÓN	Manual de Identidad Visual de acuerdo a los lineamientos	lina.patrícia.lopez@agencialogistica.gov.co
Jennifer Camargo Gómez	Grupo de Gestión Administrativa	Constitución Socialización Manual de Identidad Visual	jennifer.camargo@agencialogistica.gov.co
GISEL MARFINA TORRES TORRES	SUBDIRECCIÓN GENERAL DE ADMINISTRACIÓN	MANUAL DE IDENTIDAD VISUAL	GISEL.MARFINA@AGENCIALOGISTICA.GOV.CO
Adriana Fariñas Muñoz	Socialización General de Identidad Visual	Socialización Manual de Identidad Visual	adriana.fariñas@agencialogistica.gov.co
FRANCISCO VILLO MEJÍA RÍOS	FRANCISCO	Marketing y Comunicaciones	FRANCISCO.VILLO@AGENCIALOGISTICA.GOV.CO
CARIE YANETH PATILLA DIAZ	Oficina TIC	MANUAL DE IDENTIDAD VISUAL	carie.yaneth@agencialogistica.gov.co
Carlos Andrés Torres Herrera	Abastecimientos	Tabla de transformación digital	carlosandres@digital.com
Edwin Leonardo Ciro Rodríguez	CATERING GIBBY	Manuales de Identidad Visual	EDWIN.LEONARDO@AGENCIALOGISTICA.GOV.CO
Carolina Moliterno Hernández	Cabinas de servicio	IDENTIDAD VISUAL	carolina.moliterno@agencialogistica.gov.co
CLAUDIA YERENIA RODRÍGUEZ FLORES	Dirección Administrativa y Talento Humano	SOCIALIZACIÓN Manual de Identidad Visual de acuerdo a los lineamientos	claudia.yerenia@agencialogistica.gov.co
Diego Alvarado González Buitrago	Oficina Asesora de Planeación e Infraestructura	Manual de Identidad Visual	diego.alvarado@agencialogistica.gov.co
Adrian Alberto Ruiz Rodríguez	Cada - Buenaventura	Manual de Identidad Visual	adrian.alberto@agencialogistica.gov.co
NILSON MELÓ RIVERA	Abastecimientos	Manual de Identidad Visual	nilson.melo@agencialogistica.gov.co
JULIETH FIGUEROA ALONSO MARTÍNEZ	DIAGNÓSTICO	Socialización Manual de Identidad Visual	juliethe.figueroa@agencialogistica.gov.co
LUCIA AMBROSIO	PLANEACION	MANUAL DE IDENTIDAD VISUAL	lucia.ambrosio@agencialogistica.gov.co
Edison Fariñas Cortés Franco	Grupo Seguridad e Igualdad en el Trabajo	Socialización Manual de Identidad Visual	edison.fariñas@agencialogistica.gov.co
Sandra Patricia Quiroz Caballero	Jurídico	polo maraca	sandra.patricia@agencialogistica.gov.co
LUZ CARY QUINTERO ROLDAN	ABASTECIMIENTOS	MANUAL DE IDENTIDAD VISUAL	luz.cary@agencialogistica.gov.co
ROSALBA GABRIELA HERRERA RIVERA	DIRECCIÓN CARIBE	socialización del Manual de identidad visual	ROSALBA.HERRERA@AGENCIALOGISTICA.GOV.CO
CRISTINA VARELA FLORES	ABASTECIMIENTOS	MANUAL DE IDENTIDAD VISUAL	cris.varela@agencialogistica.gov.co
CRISTINA VARELA FLORES	JURÍDICO	polo maraca	cris.varela@agencialogistica.gov.co
ANDREA DEL PILAR MARTÍNEZ RIVERA	GRUPO ADMINISTRATIVO Y TALENTO HUMANO	Manual de Identidad Visual	andrea.martinez@agencialogistica.gov.co
OLGA PATRICIA MENDOZA RIVERA	Regional Sur	Socialización Manual de Identidad Visual	olga.patricia@agencialogistica.gov.co
LUCIA AMBROSIO	PLANEACION	MANUAL DE IDENTIDAD VISUAL	lucia.ambrosio@agencialogistica.gov.co
LEYSA POTES BARRIBEN	CONTRATOS	Manual de Identidad Visual	leysa.potes@agencialogistica.gov.co
Roberto Velásquez Ariango	Oficina TIC	Socialización Manual de Identidad Visual	roberto.velasquez@agencialogistica.gov.co
LUIS EDUARDO RIVERA LOPEZ	REGIONAL PACIFICO	Manual de Identidad Visual	luis.eduardo@agencialogistica.gov.co
Diana Paola Sánchez Torres	Finanzas	Manuales	diana.paola@agencialogistica.gov.co
Ivan Andrés Padilla Molinero	GRUPO ADMINISTRATIVO Y TALENTO HUMANO	manual identidad visual	ivan.andres@agencialogistica.gov.co
Orlando Mesa Cardozo	Dirección de Abastecimientos Clase I	Socialización del Manual de Identidad Visual	orlando.mesa@agencialogistica.gov.co
CLAUDIA MELBA QUIROGA YARON	CONTRATOS	Manual de Identidad Visual	claudia.melba@agencialogistica.gov.co
Paola Conzatti Torres	Financiero	Manuales de Identidad Visual	paola.conzatti@agencialogistica.gov.co
ARIEL GABRIEL YANEZA FLORES	Abastecimientos bienes y servicios	Manuales de Identidad Visual	ariel.gabriel@agencialogistica.gov.co
MARY LUC BASTO MORALES	ABASTECIMIENTOS	Capacitación	mary.luc@agencialogistica.gov.co
Jose Luis de la Cruz	Unidad de negocio CADS Ceuta	Fis 2345 de 2023 - Cba a Maraca	manuel@360netumail.com



Socialización externa

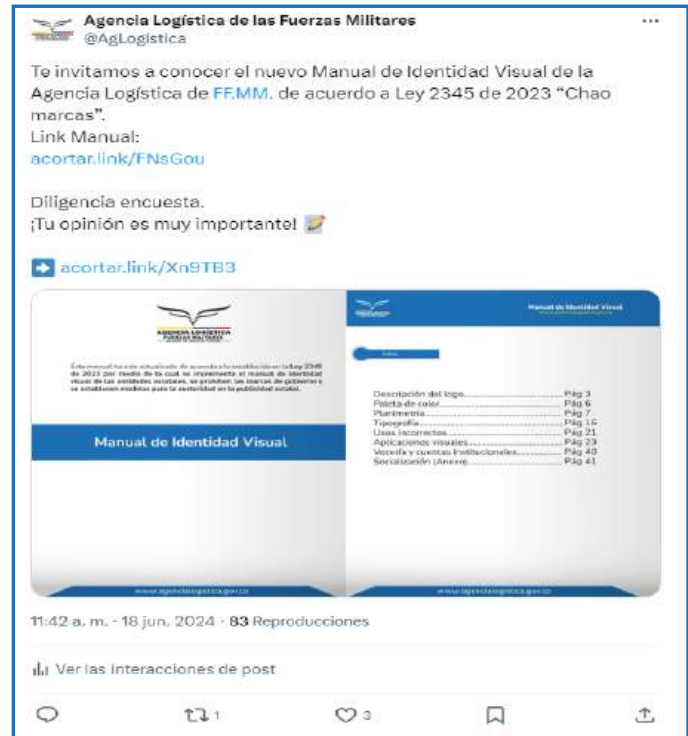
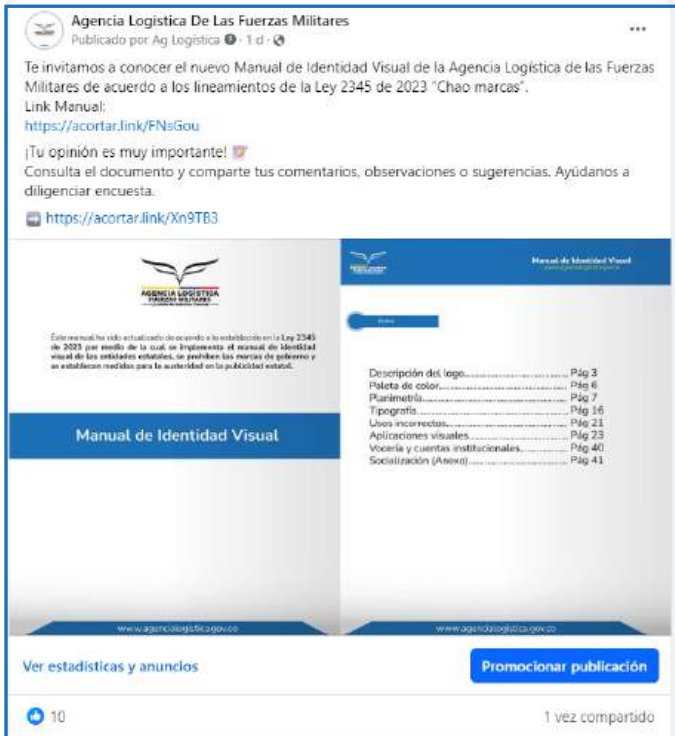

Evidencia de la socialización partes interesadas y ciudadanía en general



# Manual de Identidad Visual



Todo el material que se encuentre en este Manual de Identidad Visual debe emplearse de una manera responsable, respetando los lineamientos anteriormente mencionados y teniendo presentes los usos incorrectos o modificaciones no permitidas.